

# VT-RSH

SpringHanger

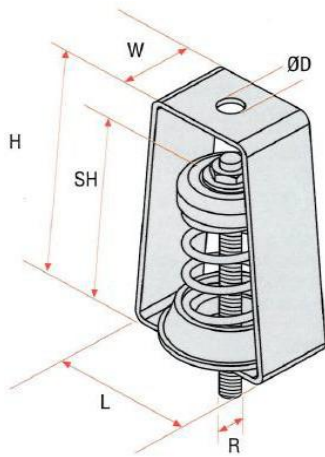

*Vibratec*<sup>®</sup>  
akustikprodukter



## 吊架弹簧减振器

### 描述

VT-RSH 是一种弹簧吊架，带有彩色编码的钢弹簧，通过氯丁橡胶杯与外壳隔离(以确保可能产生的线圈共振)。

### 特征

挠度: 在静载荷下15-25mm

共振频率: 3.5 Hz

横向刚度与轴向刚度之比接近, 确保稳定。

螺纹杆与氯丁橡胶杯接触前可摆动30°

### 应用

适用于管道、机械设备、风机、风管、扬声器和内部天花板的弹性摆悬架。弹簧的作用就像一个有效的隔振器, 最大限度地衰减结构的声音。

吊杆	最大载荷 (N)	k (N/mm)	弹簧颜色	R	H (mm)	SH (mm)	L (mm)	W (mm)	ØD (mm)
VT-RSH-100	100	4	橙色	M10	133	90	72	40	13
VT-RSH-250	250	10	黄色	M10	133	90	72	40	13
VT-RSH-500	500	20	蓝色	M10	133	90	72	40	13
VT-RSH-1000	1000	40	红色	M10	133	90	72	40	13
VT-RSH-1500	1500	60	绿色	M10	133	90	72	40	13
VT-RSH-2000	2000	80	橙色	M12	182	113	140	50	13
VT-RSH-3000	3000	120	黑色	M12	182	113	140	50	13
VT-RSH-4000	4000	160	灰色	M16	215	132	176	50	18
VT-RSH-5000	5000	200	橙色	M16	215	132	176	50	18
VT-RSH-6000	6000	240	白色	M16	215	132	176	50	18
VT-RSH-7000	7000	280	黄色	M16	215	132	176	50	18
VT-RSH-8000	8000	320	绿色	M16	215	132	176	50	18
VT-RSH-10000	10000	400	红色	M16	215	132	176	50	18
VT-RSH-12000	12000	480	黑色	M16	215	132	176	50	18
VT-RSH-13000	13000	520	黑色	M16	215	132	176	50	18